



STARK

STRONGLY CHOSEN

STARK SSB HIEKOITUSKAUHAT

LIUKKAUDEN TORJUNTA



- ▶ Suuret tilavuudet, markkinoiden paras hyötyleveys ja helppo huollettavuus mahdollistavat kustannustehokkaan liukkaudentorjunnan
- ▶ Tehokas ja tarkka työlaite hiekan, sepelin ja suolan levitykseen.
- ▶ Vahva rakenne ja laadukkaat komponentit ja takaavat tuotteen pitkäikäisyyden.
- Levitystelan spiraalikuviointi ja portaaton hydraulinen pyörimisnopeuden säätö mahdollistavat tarkan levityksen säästämällä työaikaa ja hiekoitusmateriaalia.
- Hiekoitustelan harjalista puhdistaa ja tukee hiekoituskumia, pitäen sen tiiviinä. Tämän ansiosta kitaa on voitu avartaa, jolloin suuret yksittäiset kivet pääsevät läpi eivätkä jumita telaa.
- Laakerien rasvaus sekä ketjun rasvaus ja säätö voidaan tehdä helposti, nopeasti ja turvallisesti suoja avaamalla.
- Sovitepinnan kallistuskulma parantaa hiekoituskauhan täyttymistä, jolloin kauha voidaan täyttää kukkurakuorman.
- Pulttikiinnitteinen STARK FIT -sovite on nopeasti vaihdettavissa peruskoneen pikakiinnikkeen mukaan.
- STARK SSB hiekoituskauhaa voidaan käyttää 3-25 tonnien peruskoneissa
- Soveltuu raekooltaan 0-16 mm hiekan ja sepelin levitykseen



VAKIOVARUSTEET

- ▶ Huulilevy kulutusterästä (500 HB)
- ▶ Murskainakseli
- ▶ Suojakaltrit
- ▶ Kaksoispaineen varoventtiili, virtauksensäätöventtiili
- ▶ Huomiotarroitus, heijastimet

+ LISÄVARUSTEET

- ▶ Täyttösylinteri

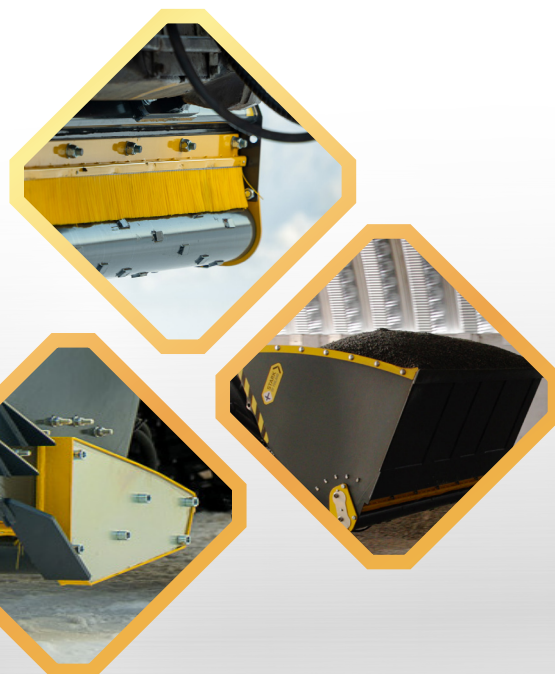

www.stark.fi
STARK / Lametal Oy



TEKNISET PIIRROKSET

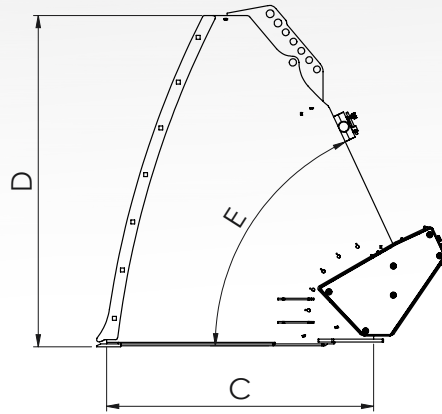
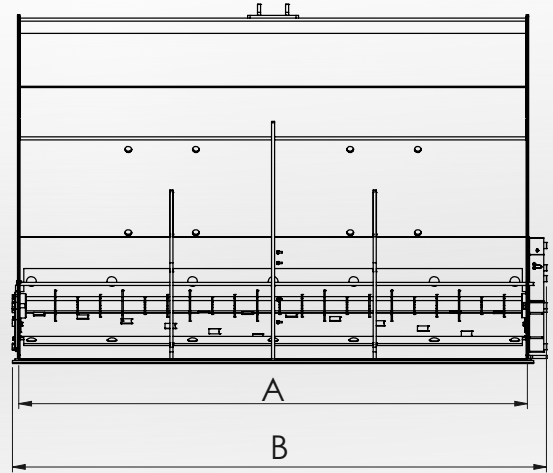
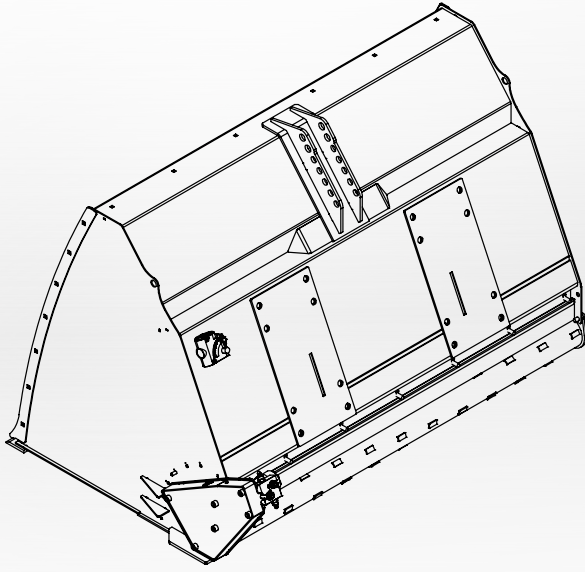

TEKNISET MITAT

Tuote	Työleveys (mm)	Max. leveys (mm)	Syvyyys (mm)	Korkeus (mm)	Sovitteen kulma (°)	SAE tilavuus (m ³)	Paino (kg)*
	A	B	C	D	E		
SSB 800	1790	1870	750	1790	25	0,80	415
SSB 950	1790	1870	750	1790	25	0,95	435
SSB 1200	2090	2180	950	2090	25	1,20	510
SSB 1600	2090	2180	950	2090	25	1,60	530
SSB 2300	2090	2180	1220	2090	25	2,30	700
SSB 2700	2090	2180	1220	2090	25	2,70	755
SSB 3300	2490	2580	1470	2490	25	3,20	1050
SSB 3900	2490	2580	1470	2490	25	3,50	1100

* Paino sisältää sovitteen