



STARK



STARK SANDNINGSSKOPOR

HALKBEKÄMPING

- ▶ Ett effektivt och mångsidigt verktyg för professionellt bruk
- ▶ En stark struktur och högkvalitativa komponenter garanterar produktens livslängd
- ▶ Stora volymer, marknadens bästa användbara bredd och möjliggör enkelt underhåll kostnadseffektivt halkskydd
- STARK sandningsskopa är avsedd för effektiv halkbekämpning på gårds- och vägområden; även spridning av dammbindningssalt är möjlig tack vare den kompakta konstruktionen och PRECISE SPREAD-tekniken.
- Med den bekämpar du halka på ett högklassigt och kostnadseffektivt sätt. STARK sandningsskopa kan användas med 3–25 tons traktorer, fastighetsunderhållsmaskiner och hjullastare och kan monteras både framför och bakom basmaskinen.
- Höghållfast konstruktionsstål, robotsvetsad ram, ramförstyvningar, oinkapslad skopinsida, skopstöd och 3-punktsstöd garanterar att skopan är stark och driftsäker.
- Alla modeller av sandningsskopa har som standard en krossaxel, som finfördelar isig eller packad sand, och skyddsstänger på spridarvalsen som hindrar stora stenar och is att komma upp på valsen.
- Tack vare PRECISE SPREAD-tekniken kan sand eller annat material för halkbekämpning spridas jämnt och noggrant.
- Sandningsskoporna har bultade STARK FIT-adaptrar, som är lätta att byta ut om samma sandningsskopa används i flera olika maskiner.
- STARK sandningsskopa är lätt att underhålla, smörjning av lager och kedja och justering av kedjan kan göras utan att öppna skydden.
- Som extra tillbehör till sandningsskopa finns en påfyllningscylinder, så skopa kan användas för att ta sand direkt från sandhögen (endast när den är monterad i traktorns lyftanordning). Varmförzinkning finns som tillbehör för att skydda tanken mot korrosion.

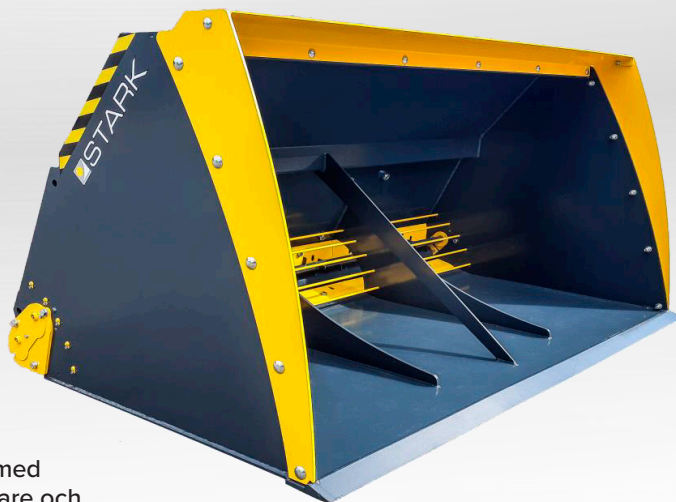

STANDARDUTRUSTNING

- ▶ Skärskydd av slitstål (500 HB)
- ▶ Krossaxel
- ▶ Skyddsgaller
- ▶ Säkerhetsventil med dubbeltryck, flödesreglerventil
- ▶ Varningsdekaler, reflektorer
- ▶ Flera ventilalternativ, olika hydrauliska snabbkopplingar

+ TILLÄGGSUTRUSTNING

- ▶ Påfyllningscylinder med låsventil
- ▶ Varmförzinkad



Lametal Oy förbehåller sig rätten att ändra utrustningsstandard, priser och tekniska lösningar när som helst utan föregående meddelande

TEKNISKA RITNINGAR

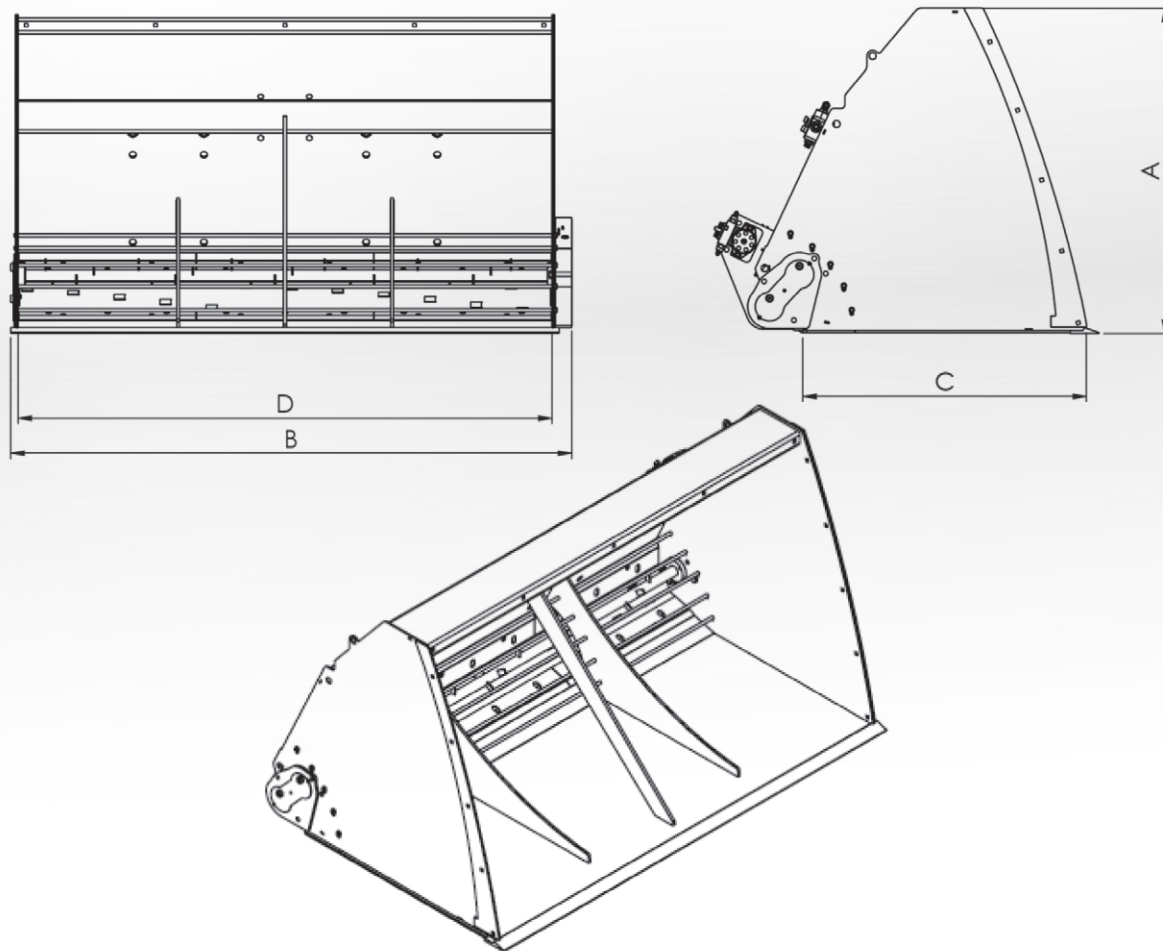

TEKNISKA MÅTT

Produkt	Försäljningskod	Höjd av skopa (mm)	Max. bredd (mm)	Djup av skopa (mm)	Sandningsbredd (mm)	Adaptersytans lutning (°)	Skopas vattenvolym (m ³)	Skopas SAE volym (m ³)	Vikt (kg) *
		A	B	C	D	E			K
HK 560	50765	820	1790	750	1700	25	0,56	0,65	415
HK 710	50766	830	1790	750	1700	25	0,71	0,76	435
HK 1010	50740	950	2090	950	2000	25	1,00	1,20	540
HK 1400	50741	1065	2090	950	2000	25	1,40	1,60	577
HK 1800	50768	1175	2090	1220	2000	25	1,80	2,30	700
HK 2200	50767	1300	2090	1220	2000	25	2,20	2,70	755
HK 2600	50769	1400	2490	750	2400	25	2,60	3,20	990
HK 3010	50770	1400	2490	750	2400	25	3,00	3,50	1045

* Vikten inkluderar adapter. Notera! Vikten varierar beroende på typ av adapter.